

Verwerkingsvoorschriften houten kozijnen

&

Algemene voorwaarden voor toepassing van houten kozijnen

Timmerfabriek De Mol B.V.
Schouwersweg 104
4451 HT Heinkenszand
Tel. 0113-561271
E-Mail; timmerfabriek@demol.nl
Web; www.demol.nl

Wij zijn blij met uw keuze voor de kwaliteitsproducten van Timmerfabriek De Mol B.V. Om dit kwaliteitsproduct na de bouwfase duurzaam en optimaal te laten functioneren dienen tijdens de bouwfase deze verwerkingsvoorschriften in acht genomen te worden. Alleen indien de richtlijnen in deze voorschriften worden gehanteerd, kan Timmerfabriek De Mol B.V. instaan voor de kwaliteit van haar producten. Daarmee is een jarenlang gebruiksgenot gegarandeerd en bent u verzekerd van een optimaal functioneren van uw kozijnen.

In de Nationale Beoordelingsrichtlijn voor het KOMO® attest met productcertificaat voor Houten Gevelelementen (BRL 0801) wordt onderscheid gemaakt in Concept I, II en II+. De drie concepten staan voor drie vormen van compleetheid waarin gevelproducten kunnen worden afgeleverd. Door expliciet voor een bepaald concept te kiezen, zijn taken en verantwoordelijkheden tussen Timmerfabriek De Mol B.V. en u als afnemer over en weer duidelijk. In Concept I worden de kozijnen voorzien van een grondverfsysteem en als halfproduct geleverd naar de bouwplaats. In Concept II leveren wij de gevelelementen compleet voorzien van een voorlaksysteem, In Concept II+ leveren wij de gevelelementen compleet voorzien van een voorlaksysteem of aflaksysteem en geheel beglaasd a fabriek en/of voorzien bouwfasebestendig verpakt. U kunt het Concept waarbinnen de levering plaatsvindt ook vaststellen aan de hand van één van de navolgende logo's.



INHOUDSOPGAVE

1. Transport & opslag
2. Plaatsen op de bouw d.m.v. 12 gouden tips voor het plaatsen van houten kozijnen
3. Koppelen van kozijnen
4. Beschermen tijdens de bouwfase
5. Reparaties & herstellen laksysteem
6. Beglazen
7. Eindafwerking / aflakken
8. Oplevering gereed maken van de kozijnen
9. Onderhoudsadvies
10. Algemene voorwaarden voor toepassing van houten kozijnen

Bijlagen:

1. Verstelposities draaivalbeslag ROTO
2. Onderhoudsinstructies draaivalsysteem ROTO
3. Nastellen Buva sluitkommen van meerpuntssluitingen
4. Reparatie advies voor beschadigingen aan het voorlak- en aflaksysteem
5. Gebruikshandleiding IsoStone onderdorpel
6. Uittreksel NPR 3577 beglazen
7. Savix hijsinstructies

Juni 2026

1. Transport & opslag

Goederenontvangst

Controleer aan de hand van de afleverbon of de levering akkoord is. Geef eventuele opmerkingen aan op de afleverbon en onderteken deze 1x. Eventuele reclamaties dienen binnen 8 dagen na ontvangst bevestigd te worden

Veiligheidsvoorschriften en –instructies voor transport- en hijswerkzaamheden

Ten aanzien van de veiligheid van uw medewerkers op de bouwplaats dient u de volgende punten met betrekking tot verantwoordelijkheid en aansprakelijkheid in acht te nemen:

- Bij transport- en hijswerkzaamheden op de bouwplaats dienen de veiligheidsvoorschriften en -regels in acht genomen te worden zoals vastgelegd in het Veiligheidsbesluit, in het Arbeidsomstandighedenbesluit en in de van toepassing zijnde Nederlandse en Europese normen voor hijsmiddelen. De verantwoordelijkheid voor het naleven van de veiligheidsvoorschriften op de bouwplaats berust bij de beheerder van de bouwplaats
- Timmerfabriek De Mol B.V. kan niet aansprakelijk worden gesteld voor persoonlijke letselschade of materiële schade als gevolg van het niet opvolgen van onderstaande transport- en hijsinstructies, of het niet juist uitvoeren van transport- en hijswerkzaamheden, noch voor enige indirecte schade die hieruit mocht ontstaan.

Opslag op de bouwplaats

Standaard worden de kozijnen als pakketten van kozijnen met gelijke afmetingen aangeleverd of op onze eigen kozijnbokken. Beglaasde kozijnen worden standaard op onze kozijnbokken aangeleverd. Om de kwaliteit van de geleverde producten te kunnen waarborgen, dienen de volgende opslagvoorschriften in acht genomen te worden:

- Opslag en transport van kozijnen moet verticaal geschieden.
- Opslag dient op een verharde ondergrond plaats te vinden waarbij de kozijnen minimaal 100 mm. boven de grond komen. Bij een onverharde ondergrond dient dit minimaal 300 mm te bedragen.
- Het geveltimmerwerk dient tijdens de opslagperiode voldoende te worden ondersteund om doorzakken te voorkomen. Als stelregel geldt een H-O-H- maat tussen de steunpunten van maximaal 1200 mm.
- De gevelelementen dienen beschermd te worden tegen zon- regen en sneeuwbelasting. Let erop dat dekzeilen niet tot op de grond komen maar dat aan de onderzijde beluchting plaats kan vinden. Tevens moet worden voorkomen dat er water in de kozijnconstructie blijft staan.
- kozijnen dienen onderling minimaal 5 mm vrij van elkaar staan om capillair tegen te gaan

Hijsen en transport op de bouwplaats:

Beglaasde kozijnen worden fabrieksmatig van Savix gekeurde hijsbanden voorzien. De kozijnen mogen alleen aan deze middelen worden gehesen. Bij niet-beglaasde kozijnen is het te overwegen om de kozijnen inclusief deze hijsbanden te bestellen. Voor het hijsen dienen de volgende voorschriften in acht genomen te worden:

- Bij gebruik van een 2-sprong of –kettingen, zorg ervoor dat de tophoek nooit meer bedraagt dan 22,5° (zie bijlage)
- Om ontoelaatbare dwarskrachten in de bovendorpel van kozijnen of gevelelementen te vermijden, dienen kozijnen breder dan 3M1 te allen tijde volgens het evenaar- principe worden gehesen zodat de hijsbanden alleen in verticale richting worden belast. (zie bijlage)
- Controleer voor elk gebruik visueel het, op het kozijn bevestigde, hijsmiddel op zichtbare gebreken
- Kozijnen zonder hijsbanden mogen nooit aan de boven- of tussendorpel gehesen te worden. De hijslus dient dan onder het kozijn door gestoken te worden.
- Kozijnen zijn met schoorlatten aan elkaar bevestigd. De bevestigingsspijker of schroef van de schoorlatten pas losmaken nadat het kozijn al enigszins strak in de takel hangt. De betreffende spijkers nooit van te voren al losmaken.
- Als de kozijnen uit het pakket gehesen worden extra attentie voor de stabiliteit van de transportbok met de (het) overige kozijn(en).
- Na het verwijderen van de hijsbeugels dienen de schroefgaten voldoende afgedicht te worden om indringing van water tegen te gaan. Bij Accoya kozijnen dient hier extra zorg aan te worden besteed Incl. het goed afdichten met verf..

Doel en functie van de transportbok :

De transportbok is een hulpmiddel voor transport en tijdelijke opslag van gevelelementen. De zichtbaar gekeurde transportbokken worden gehesen en de niet gekeurde bokken zijn **niet** bedoeld om als hijsmiddel gebruikt te worden. Op de bouwplaats dient de niet gekeurde transportbok alleen via de lepels van een heftruck of Manitou verplaatst worden. Bij gekeurde bokken kunnen deze aan de desbetreffende hijsogen worden gehesen. Het maximale gewicht van een transportbok met lading is 3000 kg. De kozijnen kunnen een voor een aan de desbetreffende hijsogen worden gehesen. Het hijsen van de volle bok d.m.v. een strop door de lepelsleuven is ook nog een mogelijkheid.

12 GOUDEN TIPS

VOOR HET PLAATSEN VAN HOUTEN KOZIJNEN



1 OPSLAG OP DE BOUWPLAATS

Zorg voor bescherming tegen weersinvloeden en voorkom contact met de ondergrond.



2 VERANKERING VAN KOZIJNEN

Zorg voor een goedgekeurd ankerplan en let hierbij op de juiste positie en de hart-op-hart maten.



3 WATER- EN LUCHTDICHTING

Zorg voor de juiste rondgaande water- en luchtdichtingen.



4 STELLEN VAN KOZIJNEN

Stel kozijnen met een waterpas. Doe dit bij deurkozijnen ook op de bovendraainaad.



5 INBOUW VAN KOZIJNEN (BOVENZIJDE)

Plaats een lateislabbe voor de juiste afwatering en zorg ervoor dat eventuele lateien vrij liggen van de bovendorpel.



6 INBOUW VAN KOZIJNEN (ONDERZIJDE)

Plaats raamdorpelstenen niet tegen de reus van de kozijndorpel.



7 BESCHERMEN TIJDENS DE BOUWFASE

Verwijder de transportbescherming pas vlak voor het opleveren. Bescherm liggende delen tegen valspacie en vallende stukjes steen.



8 KOPPELEN VAN KOZIJNEN OP DE BOUW

Zorg voor een juiste water- en luchtdichting. Koppel erker- en gestapelde kozijnen volgens de verwerkingsinstructies.



9 VOCHTOPHOPING

Vaorkom vochtaphoping en het zwellen van deuren door goede ventilatie van de gehele woning/het gebouw tijdens de bouwfase.



10 BEGLAZING

- Zorg voor een liggende kitnaad waarop geen water kan blijven staan.
- Breng direct bij het plaatsen van het glas de topafdichting en helderdichting aan.



11 AFLAKKEN OP DE BOUW

Vergeet bij het aflakken niet de reus van de ondendorpels en onderkant van draaiende delen te voorzien van verf.



12 DAKKAPellen

Controleer ook prefab-dakkapellen op de aanwezigheid van de juiste water- en luchtdichtingen.

**KOZIJNEN
VAN HOUT.**



HET BESTE
TIMMERWERK VAN NEDERLAND



3 Koppelen van kozijnen

Bij grote puien, maar ook bij erkerkozijnen is het mogelijk dat de kozijnen in delen aan de bouw geleverd worden en daarna op de bouw gekoppeld worden. Hierbij dienen een aantal belangrijke zaken in het oog gehouden te worden. Te denken valt aan de luchtdichting, waterdichting, dilatatie tussen de delen, koppeling van de kozijnen onderling en de verankering aan het bouwkundige kader. Koppelingen zijn onder te verdelen in horizontale koppeling eventueel onder een hoek, of verticale koppelingen. Voor extra informatie raadpleeg Katern II van de KVT en onze details.

Luchtdichting

Om luchtlekken te voorkomen moeten koppelingen voorzien zijn van een luchtdichting. De luchtdichting wordt zo ver als mogelijk aan de binnenzijde van de gevel geplaatst. Deze dient ononderbroken aan te sluiten op de luchtdichtingen van het kozijn op het bouwkundig kader. Het materiaal van de dichting dient afgestemd te zijn op de te dichten voeg. De standaarddichting heeft een breedte van 5 mm. en wordt uitgevoerd door een kitafdichting op rugvulling.

Waterdichting

De waterdichting wordt zo ver als mogelijk aan de buitenzijde van het kozijnprofiel aangebracht. Standaard bestaat deze voor een horizontale koppeling (verticale naad) uit een naad van 5mm die van een kitafdichting op rugvulling is voorzien. Bij grotere te koppelen kozijnen kan deze maat oplopen tot 10mm. Voor een verticale koppeling (stapeling) dient naast een kitafdichting op rugvulling aanvullend een waterslag aanwezig te zijn. De waterslag brengt het water uit de gevel.

Dilatatie

Zodra gekoppelde kozijnen tezamen een grotere geveleppervlakte dan 12,5m² bereiken dienen de te koppelen delen gedilateerd te worden. Deze dilatatie dient ervoor om het werken van het kozijn ten gevolge van temperatuur en vocht op te kunnen vangen. Ter plaatse van een gedilateerde verbinding dient het ontwerp van de water- en luchtdichting zo ontworpen te worden dat deze de bewegingen in de dilatatie op kunnen vangen.

Verbinding van de kozijnen

De kozijnen dienen gekoppeld te worden met schroeven van minimaal 6mm dik. Bij een dilatatie dienen de bevestigingsmiddelen de bewegingen op te kunnen vangen. Verankering aan bouwkundig kader bij gestapelde en gedilateerde kozijnen dient het bovenliggende kozijn separaat aan het bouwkundig kader afgesteund te worden aan de achterliggende constructie (bijv. een tussenvloer of een aparte stalen versteviging) op basis van een constructieve berekening.

4. Beschermen tijdens de bouwfase

Levering van kozijnen onder Concept II vereist dat het kozijn in de bouwfase afdoende is beschermd. Fabrieksmatig wordt hiertoe het kozijn standaard voorzien van:

- glaslatten voor onderzijde in bovendorpel of stijl gemonteerd
- Beschermfolie op de kaderdichtingen.

Indien kozijnen in metselwerk geplaatst worden dient de afnemer aanvullend de liggende houten delen te beschermen tegen valspecie en kleine stukjes steen. Het is niet aan te bevelen om tijdens de bouw glas- of raamvakken te gebruiken voor toegang tot de woning zonder hiervoor aanvullende beschermende maatregelen te nemen (o.a. bescherming dorpel, hoekbeschermers). De beschermende maatregelen dienen tijdens de gehele bouwfase gehandhaafd te worden. De laagreliefdorpels worden beschermd vanuit de fabriek.

Speciale aandacht is vereist voor draaivalramen. Deze dienen de gehele bouwfase gesloten te blijven om vervuiling van het beslag door o.a. voegspecie te voorkomen. Indien de ramen in de houtsoort Accoya afgelakt en beglaasd worden uitgevoerd met beschermfolie aan de buitenzijde van het kozijn is het aan te bevelen deze ramen in de valstand te zetten zodat deze goed kunnen ventileren op advies van de verf en beslag leverancier.

Fabrieksmatig afgelakte kozijnen worden bij voorkeur aan de buitenzijde van beschermfolie voorzien. Dit gebeurt altijd in overleg met de klant en hiervoor zullen we wel kosten in rekening brengen. De onderkant dient van de beschermfolie dient los te hangen om condens en ingedrongen water af te voeren. Belangrijk is dat beschadigingen aan de beschermfolie tijdens de bouw direct worden hersteld.

Alle sloten worden getest op functionaliteit tijdens de montage van de deuren en ramen en worden in gesloten toestand geleverd in de kozijnen. Timmerfabriek De Mol B.V. is dan ook niet aansprakelijk voor schade als gevolg van verkeerd gebruik.

5. Reparaties en herstellen laksysteem

Kleine beschadigingen in kozijnen moeten gerepareerd worden conform het hersteladvies in bijlage 4. Het laksysteem dient hersteld te worden tot aan de oorspronkelijke laagdikte van het verfsysteem.

6. Beglazen

Voorafgaand aan het beglazen dienen, de na het beglazen niet meer bereikbare delen van het kozijn, gecontroleerd te worden op beschadigingen van zowel het kozijnhout als het laksysteem. Houtbeschadigingen dienen gerepareerd te worden conform het hersteladvies in bijlage 4. Beschadigingen aan het laksysteem dienen hersteld te worden tot de oorspronkelijke laagdikte.

Neuslatten

Neuslatten bij buitenbeglazing zijn fabrieksmatig van zelfklevende afstandhouders voorzien met een minimale dikte van 5mm. De aanwezigheid hiervan dient voor het monteren gecheckt te worden. Schroeven van neuslatten is niet nodig.

Inbraakwerendheid beglazing

Voor aanvullende eisen voor beglaasde vakvullingen die moeten voldoen aan inbraakwerendheidsklasse 2 wordt verwezen naar SKH publicatie 98-08. De belangrijkste aandachtspunten zijn:

- Spijkers rvs min. 1,8x38mm h.o.h. 150mm
- In de hoeken op de laatste 120 mm. 3 spijkers 1,8x38 mm. van alle staande en liggende glaslatten.
- Bij toepassing van een ventilatierooster moet de staande glaslat van een zelfborende schroef 3,5x40 mm worden voorzien.
- Glaslatten van deuren altijd schroeven in de voorgeboorde gaten.

Glas plaatsen

Het glas dient geplaatst te worden conform de NPR 3577, een uittreksel hiervan staat in bijlage 5. Na het glas plaatsen direct en aansluitend de topafdichting aanbrengen. Voorafgaand aan het afkitten dient het glas stof- en vetvrij gemaakt te worden om een goede kithechting te waarborgen. (Spijker)gaatjes aan de buitenzijde direct na het plaatsen van de ruit vullen met een daartoe geschikt reparatie- of vulmiddel. Voor het vulmiddel wordt verwezen naar het hersteladvies in bijlage 4. Let altijd op het juist aanbrengen van hieldichting volgens de bekende voorschriften.

Topafdichting

Beglazen met een kitbeglazing verdient sterk de voorkeur ten opzichte van droog beglazen. De toe te passen kit voor de topafdichting en de hieldichting dient elastisch te zijn en te voldoen aan de klasse G20 of G25 van NEN-ISO-11600. Fabrieksmatig beglaasde en voorgelakte kozijnen worden voorzien van een topafdichting met de Hybriseal 2PS en beglaasde en afgelakte kozijnen worden voorzien van een topafdichting met de Bloem Renoseal.

Bij binnenbeglazing dient de aansluiting van het aluminium beglazingsprofiel op de kozijnstijl te worden afgedicht met beglazingskit. Bij een langere verblijftijd van beglaasde kozijnen kunnen met name de liggende kitnaden aan de buitenzijde vervuilen en al enigszins verweren. Dit is geen probleem, beglazingskit hoeft niet te worden overgeschilderd.

Beglazen van deuren

Samengestelde (vlakke) deuren kunnen fabrieksmatig van beglazing voorzien op verzoek en bij sommige leveranciers is het verplicht. Volhouten (massieve) deuren kunnen naar keuze wel of niet fabrieksmatig van beglazing worden voorzien. Indien gekozen wordt voor beglazen op de bouw dan dient het glas binnen 1 maand na levering geplaatst te worden.

Hardglazen panelen

Bij het beglazen van hardglazen panelen voor geïsoleerde vakvullingen dient nadrukkelijk aandacht besteed te worden aan de beluchting. Aan de bovenzijde dient het beglazingsband en de topafdichting op minimaal 2 plaatsen over een lengte van min. 50 mm. onderbroken te worden ten behoeve van beluchting. Aan de onderzijde moet ook de beluchting plaats kunnen vinden. Indien voor de bovenste glaslat geen waterhol aanwezig is dient deze glaslat aan de sponning afgekit te worden.

Folie op glas

Om beschadiging van glas tijdens de bouwfase is het mogelijk om het glas fabrieksmatig van een beschermfolie te laten voorzien. Hierbij dient in acht genomen te worden dat de folie binnen 6 maanden na levering van de kozijnen verwijderd dient te worden.

7. Eindafwerking / aflakken

De eindafwerking van het voorlaksysteem moet **binnen 18 maanden** na levering van de kozijnen aan de bouwplaats afgelakt te worden met **minimaal 1 laag** met een laagdikte van **minimaal 30 µm**. Voor transparant behandelde kozijnen geldt een termijn van **6 maanden na levering**. De aflak en de verwerking ervan dient in overeenstemming te zijn met het verftechnische advies van de verffabrikant / leverancier van de toegepaste aflak. In bijlage 4 is een standaard hersteladvies opgenomen van hetzelfde fabricaat als het fabrieksmatig aangebrachte verfsysteem. De schilder op de bouwplaats is verantwoordelijk voor de verdraagzaamheid en hechting van de aflak op het voorlaksysteem. Extra aandacht dient besteed te worden aan moeilijk bereikbare plaatsen zoals de onderzijde van kozijndorpels en de onderkant van buitendraaiende deuren. Vanwege de soms moeilijke bereikbaarheid worden deze wel eens overgeslagen. Dit is extra schadelijk omdat dit de zwaarst vochtbelaste plaatsen van de kozijnen betreffen.

Overschilderen beglazingskitnaden

Het is niet noodzakelijk om beglazingskitnaden te schilderen. Wordt hier wel voor gekozen dan dient vooraf de verdraagzaamheid van de aflak op de kit vastgesteld te worden. Mogelijk kan reiniging een betere hechting geven.

Folieverpakking

Kozijnen kunnen fabrieksmatig worden voorzien van folieverpakking aan de buitenzijde. Tijdens de bouwfase dient er op toegezien te worden dat de folie intact blijft. De folie mag pas worden verwijderd nadat het voegwerk is uitgevoerd. Bij de bovendorpel is de folie onder de lateislabbe bevestigd. Hierdoor is het mogelijk om de ventilatievoorziening in de bouwfase te kunnen gebruiken. De verwijdering van de folie dient met de grootst mogelijke zorg uitgevoerd te worden om beschadigingen van het aflakstelsel te voorkomen. Het verwijderen dient als volgt plaats te vinden:

- In het midden van de folie een snede maken. Let op dat de aflak niet beschadigd.
- Met de ene hand de folie strak trekken, en met de andere hand de perforatie van de tape losscheuren:

Folie verwijderen

Zodra het kozijn is ingemetseld en niet meer beschermd hoeft te worden moet de beschermfolie verwijderd worden. Metselaars moeten wel geïnstrueerd worden dat ze niet te strak tegen de tape aanmetselen. Folie kan door middel van de afscheurperforatie verwijderd worden.



Transport van in folie verpakte kozijnen

Indien de aannemer kiest om in folie verpakte kozijnen elders te laten inbouwen in een binnenspouwblad, dienen extra voorzorgsmaatregelen genomen te worden om beschadiging van de folie en beschadiging van de aflak van het kozijn door wapperende folie tijdens transport te voorkomen.

8. Opleveringsgereed maken van de kozijnen

Draaiende delen (deuren en ramen) worden fabrieksmatig gecontroleerd op een goede werking voordat het kozijn op transport gaat. Hierna vinden allerlei transport- en stelwerkzaamheden aan het kozijn plaats. Tevens staat het kozijn enige tijd in de bouwfase waardoor vormveranderingen plaats kunnen vinden door inwerking van vocht en zonnestralen. Het is dan ook noodzakelijk dat op het eind van de bouwfase, net voor de oplevering, de werking van de draaiende delen gecontroleerd wordt en waar nodig het hang- en sluitwerk door u te worden nagesteld. Al ons sluitwerk is nastelbaar. Bij stompe ramen en deuren zijn de sluitkommen met een schroevendraaier te verstellen. Bij de hoofdsluitkom moet eerst de sluitplaat verwijderd worden voordat het verstelmecanisme bereikbaar is.

Voor het nastellen van draaikierepramen is draaivalbeslag van het fabricaat ROTO toegepast. In bijlage 1 zijn de aanwezige verstelposities van het raamsysteem vermeld en in bijlage 2 het onderhoud van dit systeem

Bij diverse ramen en deuren wordt een zelfklevende afstandhouder in de sponning bevestigd. Deze dient tijdens het afstellen van de ramen en deuren verwijderd te worden.

De sluitnaad van deuren dient gecontroleerd te worden. Bij dubbele deuren is extra aandacht gewenst omdat werking van de deuren dubbel inwerkt op de sluitnaad. Deze sluitnaad kan vergroot worden door het stelplaatje achter het scharnier te verwijderen. De sluitnaad kan verkleind worden door er een stelplaatje aan toe te voegen. Ga nooit aan de deuren schaven. Gezwollen deuren zullen ten alle tijden in de gebruiksfase weer terugkeren naar de oude maatvoering. Het is verstandig om verwijderde vulplaatjes aan de bewoner te overhandigen zodat hij, als dat later nodig is, de plaatjes weer kan toevoegen.

Schuifpuien dienen tijdens het stellen op hun functionaliteit te worden gecontroleerd voordat deze voorgoed worden vastgezet. Extra aandacht nemen voor een evenwijdige sluitnaad. Bij Accoya deuren dient na het stellen en geheel vastzetten van het kozijn de schuivende deur op een kier te worden gezet zodat ventilatie plaats kan vinden tijdens de bouwfase. Altijd de vervorming van het element in de bouw tegengaan aangezien aan dit soort elementen bijna **NIET** meer kan worden nagesteld.

De kaderdichting van ramen en deuren worden in geval van een voorlaksysteem voorzien van een beschermfolie tegen verfvervuiling. Deze folie beïnvloedt de luchten waterdichtheid van het kader negatief en dient dan ook na het aflakken en voor het nastellen en voor het opleveren verwijderd te worden. Bij sommige uitvoeringen van deuren wordt het kader niet voorzien van een beschermfolie. In deze situaties dienen de kaderdichtingen voor het aflakken verwijderd te worden. Nadat de aflak gedroogd is dienen de kaders weer te worden gemonteerd.

Wanneer u zelf krukken en schilden gaat monteren op onze deuren let dan op het volgende: als wij het type beslag wat wordt gebruikt niet weten zullen wij hiervoor geen patentgaten voorzien. Wanneer u zelf de patentgaten gaat boren ga dan als volgt te werk: slot verwijderen, patentgaten boren op de juiste positie, alle zaagsel verwijderen, gaten opnieuw van voldoende verf voorzien, slot monteren en deurbeslag aanbrengen. Wanneer het slot niet wordt verwijderd voor het boren zal er zaagsel in en achter het slot komen waardoor deze defect kan gaan en dit valt niet onder garantie.

Wanneer later de deuren aan de buitenzijde van houtengeveldelen als bekleding worden voorzien vervalt de gehele garantie op de desbetreffende deur.

9. Onderhoudsadvies

Afhankelijk van de omstandigheden moet periodiek deskundig onderhoud plaats vinden. Indicatief kan onderstaand schema aangehouden worden. Specifiek kan een onderhoudsschema worden opgesteld door een professioneel onderhoudsbedrijf

	Lichte kleuren Dekkend ²	Donkere kleuren Dekkend ²	Transparant ³
	Onderhoud Klasse I = gunstig Klasse II = normaal ¹	Onderhoud Klasse II = normaal ¹ Klasse III = ongunstig	
Jaar	Dekkend Grondverfsystemen (gem. 100 µm) + Afwerking (50 µm)	Dekkend Grondverfsystemen (gem. 100 µm) + Afwerking (50 µm)	Transparant Voorlaksysteem (gem. 140 µm) + afwerking (30 µm)
1			
2		C	*
3	C	*	**
4	*	C	*
5		**	**
6	C	C	*
7	**	*	**
8		C	*
9	C	**	**
10	*	C	*

* Beschadigen + liggende delen bijwerken

** Bijwerken + geheel nieuwe deklaag aanbrengen

C Controle/Inspectie

1) Klasse II = afhankelijk van de gevelbelasting in te delen bij "lichte" of "donkere" kleuren

2) Dekkende verfsystemen kunnen worden toegepast op naald- en loofhoutsoorten (Klasse B en Klasse A)

3) Transparante filmvormende systemen mogen niet op alle houtsoorten worden toegepast (zie KVT Katern 31)

Overige onderhoudsadviezen

Tijdens onderhoudswerkzaamheden dient zorg te worden gedragen voor de bescherming van de dichtingsmiddelen.

Beoordelingen van de dichtingsmiddelen dienen te geschieden aan de hand van door de fabrikant/ leverancier aangegeven criteria. Indicatie van de levensduur van, aan het buitenklimaat blootgestelde, dichtingsmiddelen mits onderhouden volgens de voorschriften van de fabrikant zijn:

- rubbers : circa 25 jaar;
- schuimbanden : circa 10 tot 20 jaar;
- katten : circa 10 tot 15 jaar.

Aanvullend, onderhoud hang- en sluitwerk:

Geef alle scharnieren, draaipunten, raam- en deursluitingen, sloten en dergelijke elk jaar een druppeltje zuurvrije olie voor gesmeerd draaien en sluiten. Draait de sleutel zwaar, dan is een beetje grafiet meestal voldoende (geen olie in de cilinder ofwel het sleutelgat). Bij meerpuntssluitingen raam en deursluitingen de "haken" inspuiten met een Teflonspray (beslist geen siliconenspray gebruiken). Voorts moet het hang- en sluitwerk periodiek op bevestiging en functioneren worden gecontroleerd en onderhouden worden overeenkomstig de onderhoudsvoorschriften van de hang- en sluitwerk fabrikant volgens bijlage 1 en 2

Aanvullend, onderhoud ventilatieroosters:

Houd ze schoon door het vuil met bijvoorbeeld een stofzuiger te verwijderen.

Aanvullend, onderhoud en reinigen van glas en kit:

Kit onderhoud: meenemen in de onderhoudscyclus van het verfwerk is van uitermate groot belang. Een risico vormt altijd de kans op thermische breuk. Dit geldt voor HR++ alsook voor Triple glas. De kans op thermische breuk wordt verminderd als:

- Glas niet wordt beplakt of beschilderd.
- Verwarming afstand heeft tot glas van ca. 500 mm.
- Bij grote vlakken op de zuidgevel, de gordijnen o.d. niet direct tegen het glas zitten.
- Schaduw/zon contrast op de ruit wordt vermeden op sterk verwarmde geveldelen. Thermische breuk valt nooit onder de garantie van glas.

opmerking:

Bij het bewassen van de ruiten ook het houtwerk meenemen. Gebruik geen schuur- of schoonmaakmiddelen of chloor, maar “normale” in het huis gebruikelijke reinigingsmiddelen. Bij het constateren van beschadigingen en/of gebreken dienen direct (eventueel tijdelijke) passende maatregelen genomen te worden.

10. algemene voorwaarden voor toepassen van houten kozijnen.

Om te voldoen aan de wettelijke eisen van het Bouwbesluit dient bij de toepassing van de kozijnen te worden voldaan aan onderstaande voorwaarden.

Sterkte van de constructie

Om te voldoen aan de eisen voor de sterkte van de bouwconstructie dienen de kozijnen gemonteerd (verankerd) te worden volgens de verwerkingsvoorschriften

Afscheidingen

Kozijnen in een uitwendige scheidingsconstructie hebben de functie van een afscheiding indien de rand van die vloer meer dan 1 m hoger ligt dan een aansluitende vloer, terrein of water. In dat geval dient te worden voldaan aan de volgende toepassingsvoorwaarden:

- Het gedeelte van een houten gevelelement dat fungeert als vloerafscheiding (in de regel de onderdorpel, tussendorpel of een doorvalbeveiliging) heeft ter plaatse van een al dan niet draaibaar raam een van de vloer gemeten hoogte van ten minste 0,85m of een hoogte van ten minste 1,1m is
- De afscheiding dient een vereiste weerstand tegen stootbelasting te hebben overeenkomstig NEN-EN 1991-1-1 (inclusief nationale bijlage). Onderdorpels van kozijnen gemonteerd overeenkomstig voorschrift, de tussendorpels van de kozijnen en gemonteerde doorvalbeveiligingen geleverd onder het KOMO[®] attest- met-productcertificaat voldoen hieraan.
- In het gedeelte van een kozijn dat fungeert als een afscheiding (bijvoorbeeld een hekwerk van een Frans balkon) mogen tot een hoogte van 0,7 m boven een vloer, geen openingen aanwezig zijn waardoor een bol kan passeren met een doorsnede groter dan 0,1 m. De horizontale afstand tussen een vloer en een afscheiding is $\leq 0,05$ m (bijvoorbeeld de afstand tussen het hekwerk van een Frans balkon en de onderzijde van het kozijn).
- In het gedeelte van een houten gevelelement dat fungeert als een vloerafscheidingen is er geen opstapmogelijkheden tussen 0,2 m en 0,7 m boven een vloer.

Beperking van het ontwikkelen van brand en rook

Bij toepassing van de kozijnen dient beoordeeld te worden of het vrijgestelde oppervlak van:

- De binnenoppervlakte van ventilatieroosters, dagstukken en aftimmerlatten ten aanzien van de brandklasse D niet de 5% van de totale oppervlakte van elke afzonderlijke ruimte overschrijdt en ten aanzien van de rookklasse s2 de 10% van de totale binnenoppervlakte van elke afzonderlijke ruimte waardoor geen beschermde vluchtroute voert, overschrijdt.
- De buitenoppervlak van ventilatieroosters ten aanzien van de brandklasse D niet de 5% van de totale oppervlakte van de gevel van elke afzonderlijke ruimte overschrijdt

Brandwerendheid

Bij toepassing van de kozijnen met brandwerende eigenschappen dient beoordeeld te worden of de aansluiting op het bouwkundig kader wordt uitgevoerd overeenkomstig de aansluitdetails en/of toepassingsvoorwaarden van het betreffende brandrapport.

Inbraakwerendheid

Bij de toepassing van kozijnen die niet zijn gemerkt met weerstandsklasse 2 voor inbraakwerendheid dient beoordeeld te worden of deze overeenkomstig NEN 5087 niet bereikbaar zijn.

Bescherming tegen geluid van buiten

Om te voldoen aan de eisen van de bescherming tegen geluid van buiten dienen de kozijnen gemonteerd en op het bouwkundig kader aangesloten te worden overeenkomstig de aansluitdetails van katern 11 van de KVT of de SBR-Referentiedetails.

Wering van vocht

Om te voldoen aan de eisen van wering van vocht dienen de kozijnen gemonteerd en op het bouwkundig kader aangesloten te worden overeenkomstig de aansluitdetails van katern 11 van de KVT of de SBR-Referentiedetails.

Bescherming tegen ratten en muizen

Om te voldoen aan de eisen bescherming tegen ratten en muizen dienen de kozijnen gemonteerd en op het bouwkundig kader aangesloten te worden overeenkomstig de aansluitdetails van katern 11 van de KVT of de SBR-Referentiedetails. Alle openingen groter van 1 cm dienen te worden voorzien van rooster of gaas.

Vrije doorgang en hoogteverschillen

Deurenkozijnen toegepast in nieuwbouwsituaties met een minimale dagmaat van 850 x 2300 mm voldoen aan de eisen voor de vrije doorgang mits de deur 180° geopend kan worden. Voor de kozijnen met een deur die minder dan 180° geopend kan worden dient de dagmaat te zijn afgestemd op de benodigde vrij breedte van 850 mm waarbij de deur geopend moet kunnen worden onder de daarvoor bestemde hoek.

Om te voldoen aan de eisen van de hoogteverschillen dienen de deurkozijnen voorzien van laagreliëfdorpel zodanig gemonteerd en op het bouwkundig kader aangesloten te worden dat de drempelhoogte, gemeten ten opzichte van het aansluitende terrein, maximaal 2 cm bedraagt.



Luchtvolumestroom

Om te voldoen aan de eisen van de luchtvolumestroom (Bouwbesluit 2012) dienen de kozijnen gemonteerd en op het bouwkundig kader aangesloten te worden overeenkomstig de aansluitdetails van katern 11 van de KVT of de SBR-Referentiedetails.

Deurkozijnen in vluchtroutes



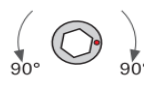
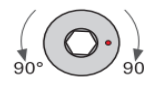

Deurkozijnen toegepast in een gemeenschappelijke vluchtroute dienen zodanig geplaatst te worden dat de deur niet tegen de vluchtrichting indraait. Indien deurkozijnen voor een gemeenschappelijke vluchtroute zijn geleverd waarbij het ontsluitingsmechanisme door derden wordt aangebracht dient er een ontsluitingsmechanisme te worden toegepast dat voldoet aan NEN-EN 179 of NEN-EN 1125 (dat de deur in de vluchtrichting kan worden geopend door een lichte druk tegen de deur).

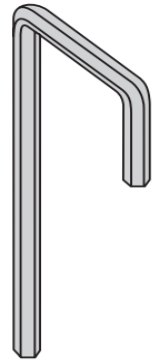
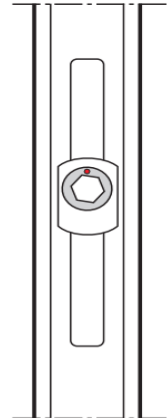
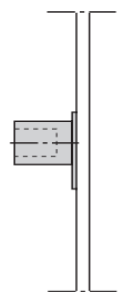
Regeling van de sluitnokken

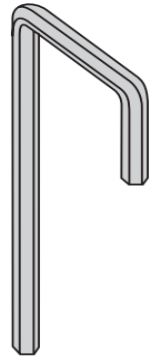
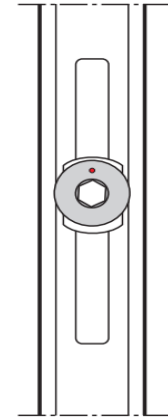
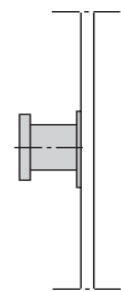
Sluitnokken B	Instellings- koers in °	Regeling sluitdruk in mm	Sluitnokken P	Instellings- koers in °	Regeling sluitdruk in mm
	Basisinstelling 	-		Basisinstelling 	-
Inbussleutel Artikelnummer 208 609	 90° 90°	+ / - 0,8	Inbussleutel Artikelnummer 208 609	 90° 90°	+ / - 0,8

Sluitnokken V	Instellings- koers in °	Regeling sluitdruk in mm		Regeling hoogte in mm
Multifunctionele inbussleutel V Artikelnummer 258 191	Basisinstelling 	-		-
	 90° 90°	+ / - 0,8		+ / - 0,2
	 180° 180°	-		+ / - 0,4
	 270° 270°	+ / - 0,8		+ / - 0,6
	 360° 360°	-		+ / - 0,8
	0 = basisinstelling  - 0,8 mm max. instelling + 0,8 mm max. instelling			

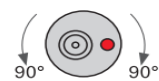
Onderhoudsinstructies

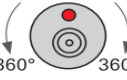
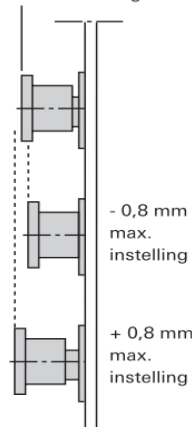

Onderhoud

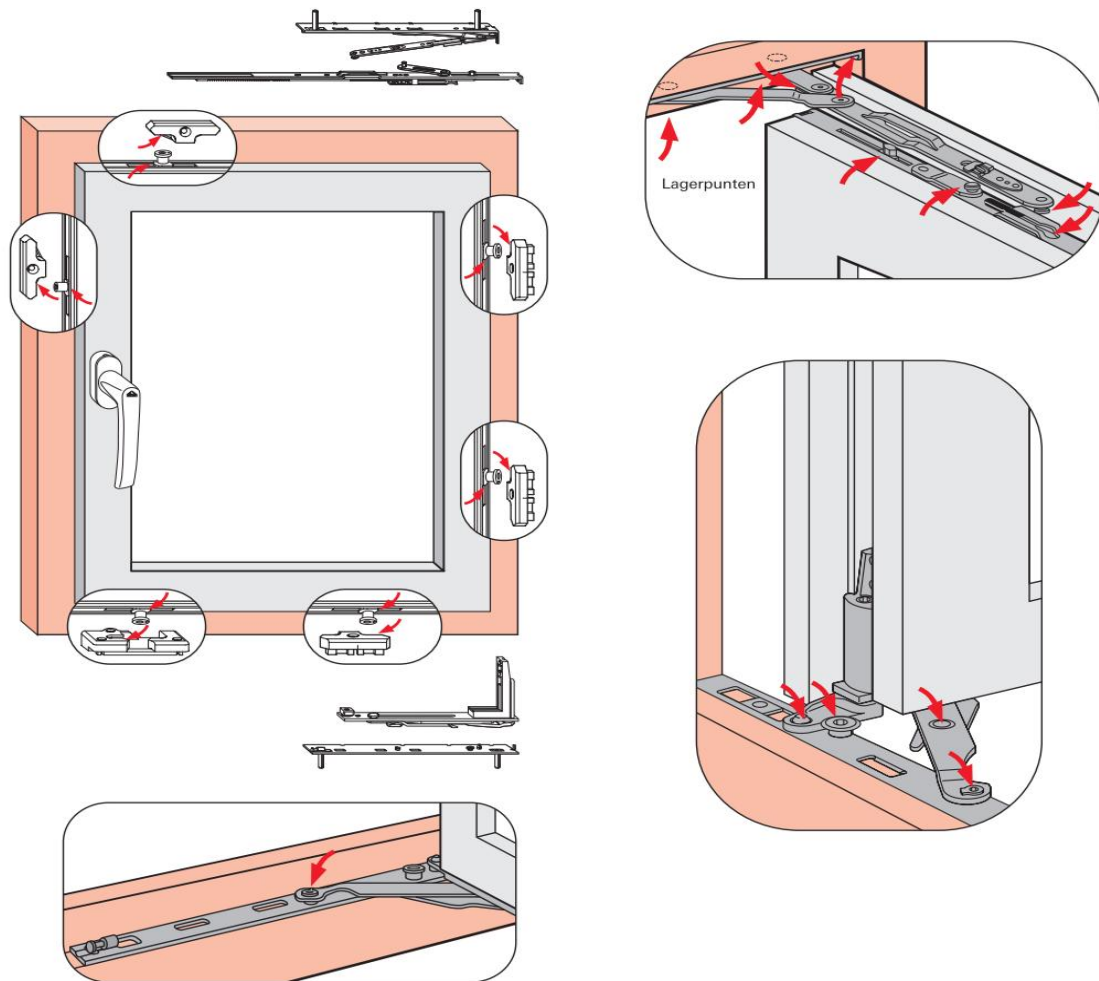
Door regelmatig vetten en olieën* (minstens één maal per jaar) van alle relevante onderdelen in vleugel en vast kadergedeelte te voorzien, behoudt u een lichtlopend ROTO beslag en voorkomt u voortijdige slijtage.

Stalen veiligheidssluitplaten vereisen doorlopend ingevet te worden om uitslijten te voorkomen. Daarnaast moeten de schroeven gecontroleerd worden. Eventuele losse of afgebroken schroeven dienen ter stond aangedraaid of vervangen te worden

*Gebruik hiervoor aub zuur- en harsvrije vetten of olieën van de vakhandel die voldoen aan DIN 51 502-K 3 N- 10



MidLine+ middensluitkom producttekeningen

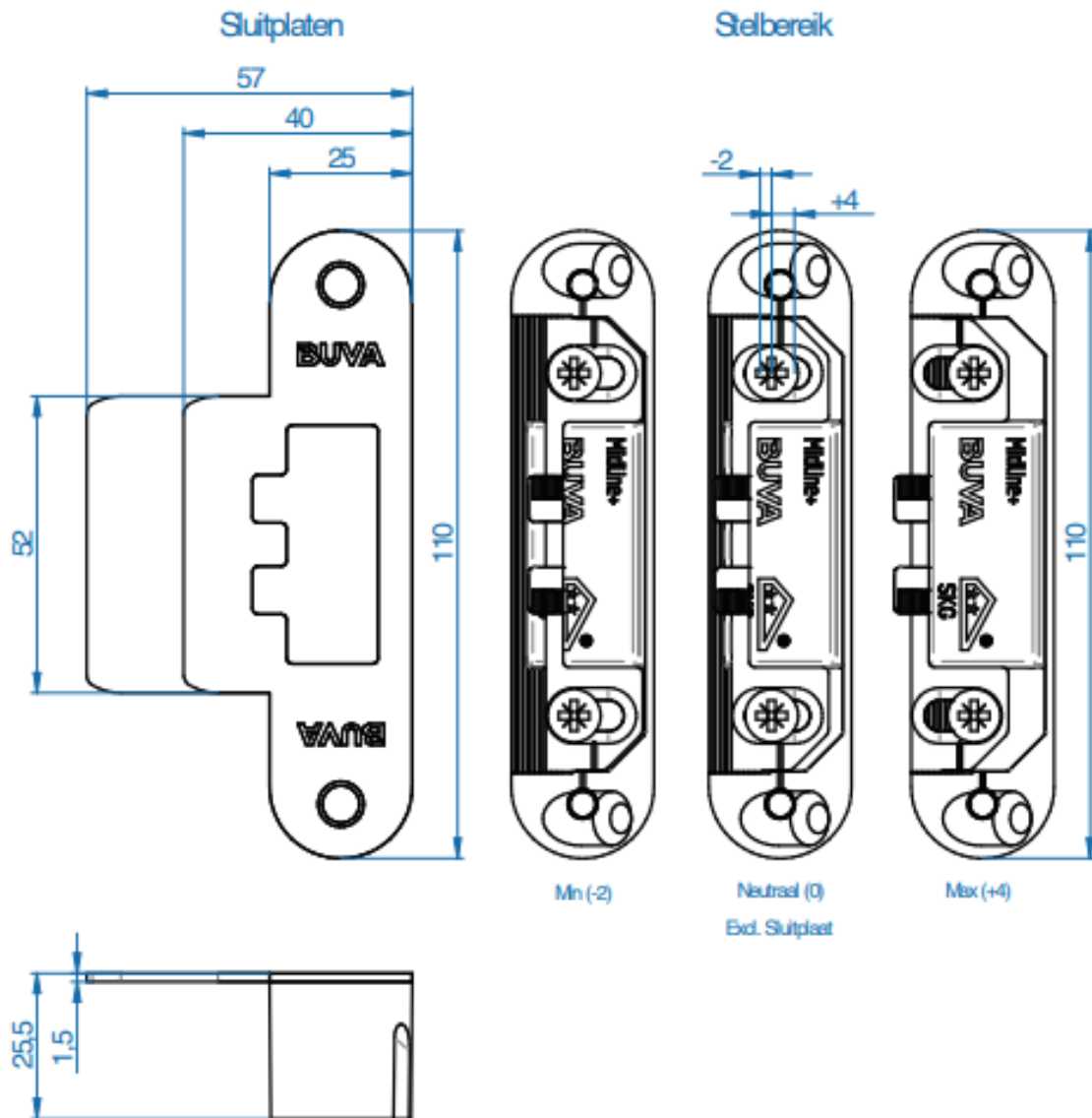

Sluitkom bevestigingsmiddelen t.b.v. inbraakklasse 2:
(schuin) schroeven \varnothing 4x30 in loofhout
(schuin) schroeven \varnothing 4x40 in raaldhout

Bijlage 4. Reparatieadvies voor op de bouwplaats herstellen van beschadigingen aan het kozijn in het voor en aflakstelsysteem:

Volgens onderstaand overzicht van producten tot originele laagdikte.

Bouwplaats	Bouwplaats	Bouwplaats
Dekkend	Buitenzijde	Binnenzijde
	Watergedragen	Watergedragen
Bijwerken en gronden	Sigma Torno Aqua Primer	Sigma S2U Nova Primer
Voorlakken	Sigma Torno Aqua Primer	Sigma S2U Nova Primer
Aflakken	Sigma Torno Aqua Satin of Semi Gloss	Sigma S2U Nova Satin
	Oplosmiddelhoudend	
Bijwerken en gronden	Sigma S2U Allure Primer	-
Voorlakken	Sigma S2U Allure Primer	-
Aflakken	Sigma S2U Allure Gloss	-
Transparant	Buitenzijde	Binnenzijde
	Oplosmiddelhoudend	Watergedragen
Bijwerken en gronden	Sigmalfie VS-X Satin	Sigmalfie VS Acryl Satin
Voorlakken	Sigmalfie DS TX Satin of Gloss	Sigmalfie DS Acryl Satin of Gloss
Aflakken	Sigmalfie DS TX Sai of Gloss	Sigmalfie DS Acryl Satin of Gloss

Hout, dekkend geschilderd

De bestaande verflaag grondig reinigen met een geschikt verfreinigingsmiddel. Loszittende of anderszins ondeugdelijke verflagen verwijderen met behulp van scherpe verfrabbers. Het gehele oppervlak grondig schuren. Gaatjes vullen en beschadigingen repareren met Repair Care Dry-Flex SF

HET BELANG VAN REINIGEN

Vervuiling heeft een negatieve invloed op de levensduur van schilderwerk. Reinigen kan echter een flinke bijdrage leveren aan de duurzame prestatie van de verf, waaronder kleur- en glansbehoud en de beschermende kwaliteit.

Vervuiling buiten

Aantasting door vervuiling werkt heel geleidelijk. Het is een optelsom van onzichtbare chemische en natuurlijke stoffen uit de atmosfeer en de opeenhoping van vuil op een verflaag. Vuil houdt vocht vast. Die vochtbelasting is op haar beurt een voedingsbodem voor mossen en algen. Kan vuil eenmaal inwerken op verf, dan wordt de verflaag aangetast en kan verkleuring en onthechting optreden.

Vervuiling binnen

Hoe vaak u moet schoonmaken hangt af van veel factoren, zoals het type verf, de vervuilingsgraad, de omgeving, de materialen en de gebruiksfrequentie. Veel voorkomende en behoorlijk agressieve vervuilingen in binnensituaties zijn schimmelmicrobiële groei, zeepresten en vervuiling door aanraking met handen. Een deur naar de slaapkamer hoeft mogelijk maar drie keer per jaar te worden gereinigd, een deur naar de keuken misschien wel wekelijks. Het aantal reinigingsbeurten is dus per situatie verschillend.

Condensatie

Condensatie op ramen komt tegenwoordig door de dubbele beglazing nauwelijks voor.

Bij een goede ventilatie treedt in principe geen condensatie op. Treedt er toch condensatie op en is dit na enige uren nog niet verdampt, dan is het raadzaam het kozijn met een doek droog te maken. Het vocht en het meegenomen vuil van de beglazing werken anders op den duur in op de verf, waardoor uiteindelijk het kozijn kan worden aangetast. In dit geval is het raadzaam de ventilatie te beoordelen en zo nodig te verbeteren.

Reiniging buitenwerk

Buiten zijn de onderste delen van kozijnen en deuren het meest kwetsbaar. Een houten kozijn heeft immers voor de afwatering niet voor niets een schuin aflopende glaslat en dorpel. Op een verse verflaag parelt het water nog mooi weg. Een oudere verflaag blijft langer nat. De verf slaat op den duur mat uit. Hoe matter de verf, hoe sneller vervuiling achterblijft en hoe lastiger het schoonmaken is. Voor het aantal reinigingsbeurten heeft Sigma een advies opgesteld voor de meest voorkomende geschilderde ondergronden.

Reinigingsfrequentie(per jaar)	landelijk	kustgebied	bosrijk	industrieel
Geschilderd hout	3x	5x	5x	5x

Schoonmaakmiddelen

Met welke schoonmaakmiddelen maakt u een met verf behandelde ondergrond nu eigenlijk schoon? In de meeste situaties binnen en buiten volstaat het reinigen met een zachte spons en in een water opgelost oplosmiddelvrij, pH-neutraal reinigingsmiddel. Geschikt zijn de reguliere reinigingsmiddelen met een zuurgraad van circa pH 7, die onder andere verkocht worden in de supermarkt.

Bijlage 5, gebruikshandleiding Iso Stone onderdorpel Reinigen.

De BUVA IsoStone onderdorpel is het best te reinigen met water met daarin een mild, niet schurend reinigingsmiddel (pH-waarde 7) zoals groene zeep. Bij het reinigen kan een zachte spons of borstel gebruikt worden. Let op: Gebruik op het oppervlak van de IsoStone geen schuurspons of borstel met metalen of andere harde vezels. Dit is om krassen en doffe plekken te voorkomen.

Cementsluier en roest verwijderen

Verwijder cementsluier en roest met cementsluierverwijderaar (bijvoorbeeld van het merk HG). Indien de zon op de onderdorpel staat, stel het reinigen uit tot deze weg is in verband met het indrogen van het middel op de onderdorpel. Volg de instructie van de fabrikant van de cementsluierverwijderaar en pas de veiligheidsmaatregelen toe.

Let op: Deze middelen kunnen agressieve stoffen bevatten, die schadelijk zijn voor huid en ogen. Draag bij gebruik van deze middelen de voorgeschreven persoonlijke beschermingsmiddelen zoals handschoenen en oogbescherming.

Retoucheren krassen en vlekken

Kleine krassen, beschadigingen en vlekken zijn bij te werken met een retoucheerstift. Deze is verkrijgbaar bij BUVA.

Diepere beschadigingen

Bij een extreem hoge (punt)belasting kan de sterke glasvezelwapening in de dorpel bezwijken. Als gevolg hiervan kan een scheur, deuk of gat ontstaan. Het is niet mogelijk om deze wapening te herstellen. Wel is het mogelijk om de dorpel optisch zo goed mogelijk te herstellen en daarbij van binnenuit te verstevigen middels een PU-vulling.

Richtlijnen voor het vullen en bijwerken van de dorpel bij grote beschadigingen:

1. Plak rondom de beschadiging de dorpel af. Dit is om verdere vervuiling of aanhechting door stof en PU te voorkomen.
2. Boor aan de einden van scheur gaten van 8 mm. Dit voorkomt verder doorscheuren.
3. Indien mogelijk de onderdorpel via de gaten licht bevochtigen.
4. Injecteer voorzichtig de gaten met PU-schuim. Eenmaal uitgehard geeft dit extra steun aan de verzwakte wand
5. Laat de PU-schuim uitharden.
6. Verwijder het overtollige schuim. Verwijder de losse delen van de scheur met een kleine handfrees (Dremel). Indien mogelijk niet door de binnenste mat van de onderdorpel frezen.
7. Verwijder de stofresten. Reinig en maak het oppervlak vetvrij met schoonmaakalcohol.
8. Vul de ontstane uitholling op met tweecomponentenvulmiddel Tenax Solido Nero. Lees de verwerkingsvoorschriften op de verpakking.
9. Laat het vulmiddel uitharden.
10. Schuur de onderdorpel op en lak af.

Deze reparatiemethode is bestemd voor onderdorpels met een zwarte coating. De grijze dorpels die toepast worden in de kunststofindustrie zijn voorzien van een transparante coating. Hierbij is het niet mogelijk om deze zonder uiterlijke wijzigingen te repareren. Wij adviseren dan ook om deze na reparatie in zijn geheel licht te schuren en te voorzien van een dekkende coating op basis van een PU-laksysteem

Bijlage 6, Uittreksel NPR 3577 beglazen

Vast deel - Buitenbeglazing

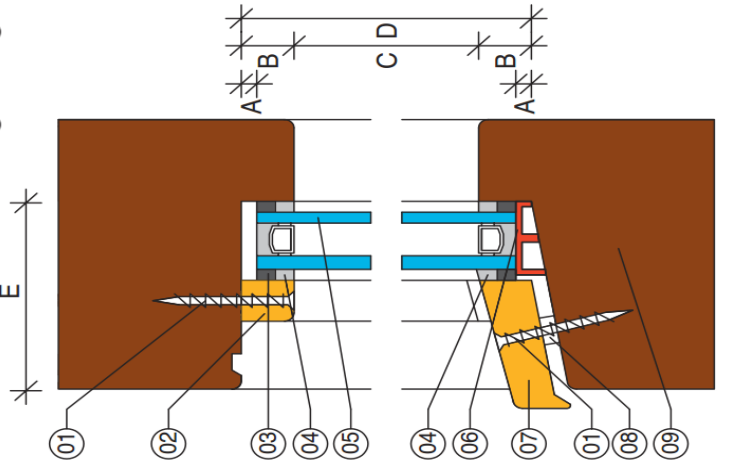

Vast deel - Binnenbeglazing

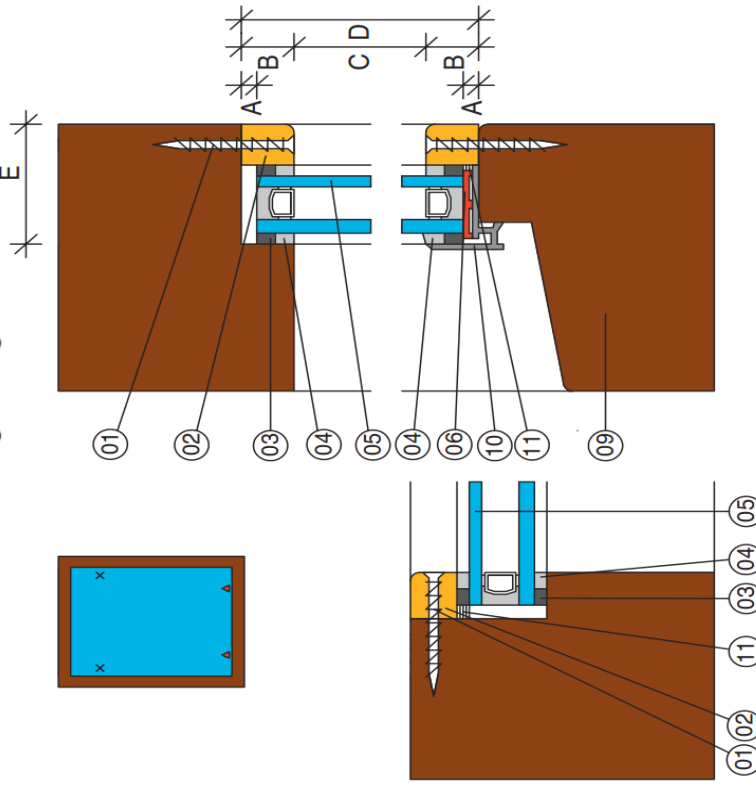

01 = schroef: glaslat min. dikte 3,5 mm, hechtlengte min. 15 mm, h.o.h. max. 200 mm / nagel: glaslat min. 1,8 x 38 mm, h.o.h. max. 150 mm
 schroef: neuslat min. dikte 4 mm, hechtlengte min. 20 mm, h.o.h. max. 300 mm / nagel: neuslat min. 1,8 x 43 mm, h.o.h. max. 150 mm

02 = glaslat: min. 15 x 17 mm

03 = rugvulling: min. breedte 4 mm

04 = topafdichting: min. 4 x 6 mm (elastische kit, G20 / G25) onder en buiten: afwaterend aanbrengen

05 = isolerend dubbelglas

06 = steunblokje: min. lengte 50, 75 of 100 mm >> afhankelijk van ruitoppervlakte
 min. breedte = dikte van het glas + 2 mm >> dikte gelijk aan omtrekspeling

07 = neuslat: 5 mm vrij van de bodem en voorkant >> min. 17 mm sponninghoogte

08 = glaslatblokje / glaslatring

09 = onderdorpel afwaterend

10 = aluminium plaatsingsprofiel

11 = hielafdichting: onder 45 m = onder + 200 mm omhoog / boven 45 m = rondom

A = omtrekspeling rondom het glas:

1/3 x sponninghoogte >> min. 5 mm

B = sponninghoogte: min. 17 mm

C = dagmaat

D = sponningmaat

E = sponningbreedte

▲ = steunblokje

x = stelblokje bij in de fabriek beglaasde kozijnen
 t.b.v. transport

Uitleg NPR 3577

Dit document is ontwikkeld door Kenniscentrum Glas



© oktober 2011

Draaiend deel - Binnenbeglazing

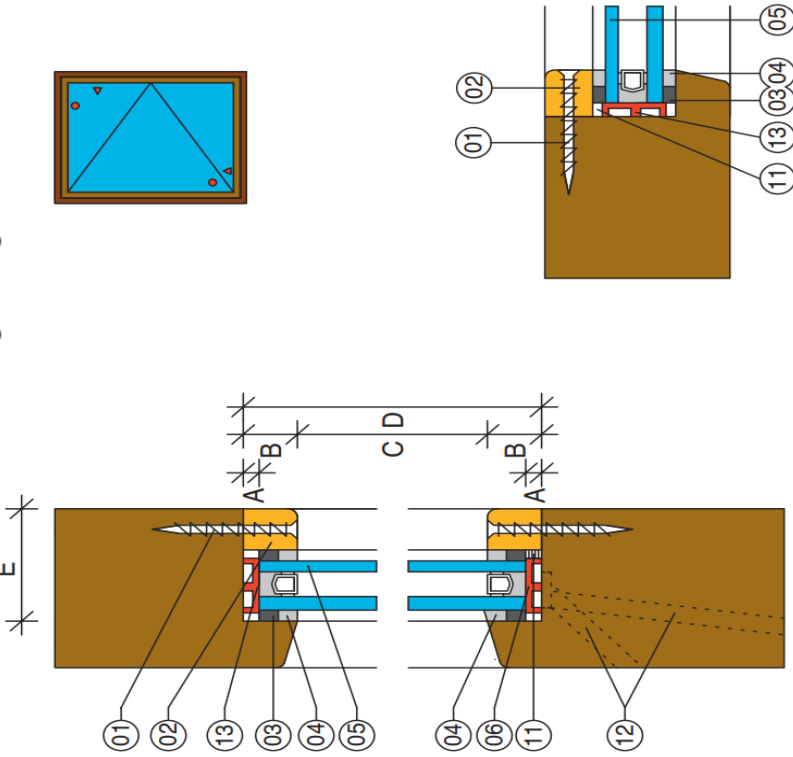

Roosterdetail draaiend- en vast deel

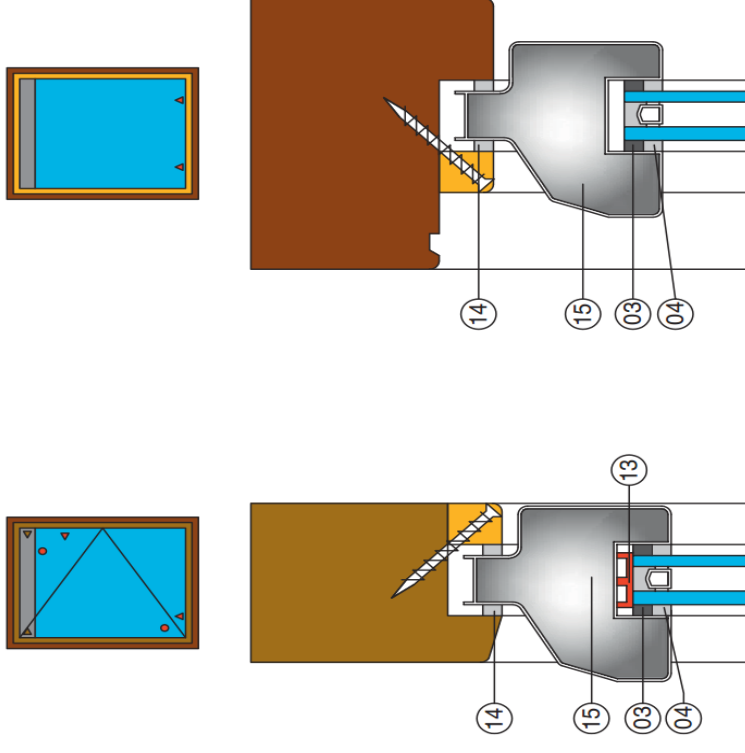

01 = schroef: glaslat min. dikte 3,5 mm, hecht lengte min. 15 mm, h.o.h. max. 200 mm / nagel: glaslat min. 1,8 x 38 mm, h.o.h. max. 150 mm

02 = glaslat: min. 15 x 17 mm

03 = rugvulling: min. breedte 4 mm

04 = topafdichting: min. 4 x 6 mm (elastische kit; G20 / G25) onder en buiten: afwaterend aanbrengen

05 = isolerend dubbelglas

06 = steunblokje: min. lengte 50, 75 of 100 mm >> afhankelijk van ruitoppervlakte min. breedte = dikte van het glas + 2 mm >> dikte gelijk aan omtrekspeling

11 = hielafdichting: onder 45 m = onder + 200 mm omhoog / boven 45 m = rondom

12 = beluchtingsgaten / ontwateringsgaten

13 = stelblokje

14 = EPDM rubber

15 = ventilatierooster

- A = omtrekspeling rondom het glas:
 $\frac{1}{3}$ x sponninghoogte >> min. 5 mm
 B = sponninghoogte: min. 5 mm
 C = dagmaat
 D = sponningmaat
 E = sponningbreedte

▲ = steunblokje

● = stelblokje

Uitleg NPR 3577

Dit document is ontwikkeld door Kenniscentrum Glas



5 oktober 2011

7. INSTRUCTIES VOOR GEBRUIK

Manier van hijsen

SAVIX[®]
TRANS SUPPLY



➤ Hijsen uitsluitend loodrecht of naar het zwaartepunt.



➤ Hijsen onder een onder een hoek van > 22,5 graden is niet toegestaan.

7. INSTRUCTIES VOOR GEBRUIK

Lengte hijsmiddelen

SAVIX[®]
TRANS SUPPLY

- De WLL van de verbinding vermindert onder een hoek.
- De lengte van hijsmiddelen wordt voorgeschreven om de hijshoek niet te overschrijden.

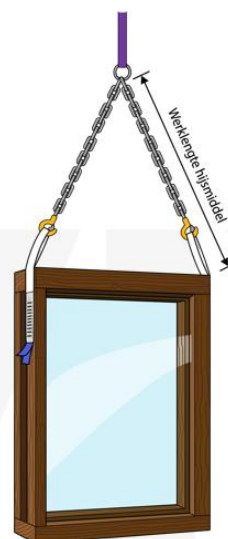
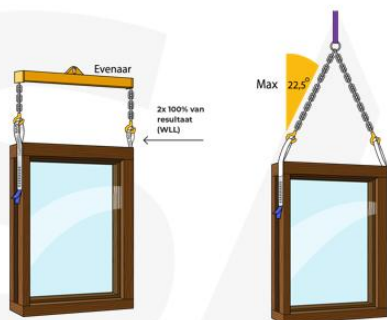

TABEL 1

Max. breedte kozijn	Min. werklengte hijsmiddel
1,0 meter	2,0 meter
2,0 meter	3,0 meter
3,0 meter	4,0 meter
> 3,0 meter	Evenaar

12 GOUDEN TIPS

VOOR HET PLAATSEN VAN HOUTEN KOZIJNEN



1

OPSLAG OP DE BOUWPLAATS

Zorg voor bescherming tegen weersinvloeden en voorkom contact met de ondergrond.



2

VERANKERING VAN KOZIJNEN

Zorg voor een goedgekeurd ankerplan en let hierbij op de juiste positie en de hart-op-hart maten.



3

WATER- EN LUCHTDICHTING

Zorg voor de juiste rondgaande water- en luchtdichtingen.



4

STELLEN VAN KOZIJNEN

Stel kozijnen met een waterras. Doe dit bij deurkozijnen ook op de bovendraainaad.



5

INBOUW VAN KOZIJNEN (BOVENZIJDE)

Plaats een lateislabbe voor de juiste afwatering en zorg ervoor dat eventuele lateien vrij liggen van de bovendorpel.



6

INBOUW VAN KOZIJNEN (ONDERZIJDE)

Plaats raamdorpelstenen niet tegen de neus van de kozijndorpel.



7

BESCHERMEN TIJDENS DE BOUWFASE

Verwijder de transportbescherming pas vlak voor het opleveren. Bescherm liggende delen tegen valspecie en vallende stukjes steen.



8

KOPPELEN VAN KOZIJNEN OP DE BOUW

Zorg voor een juiste water- en luchtdichting. Koppel erker- en gestapelde kozijnen volgens de verwerkingsinstructies.



9

VOCHTOPHOPING

Voorcom vochtophoping en het zwellen van deuren door goede ventilatie van de gehele woning/het gebouw tijdens de bouwfase.



10

BEGLAZING

- Zorg voor een liggende kitnaad waarop geen water kan blijven staan.
- Breng direct bij het plaatsen van het glas de topafdichting en hieldichting aan.



11

AFLAKKEN OP DE BOUW

Vergeet bij het afvlakken niet de neus van de onderdorpel en onderkant van draaiende delen te voorzien van verf.



12

DAKKAPellen

Controleer ook prefab-dakkapellen op de aanwezigheid van de juiste water- en luchtdichtingen.

**KOZIJNEN
VAN HOUT.**



HET BESTE
TIMMERWERK VAN NEDERLAND

**HOUT
100%**